

DETALLE DE PUENTE PEATONAL

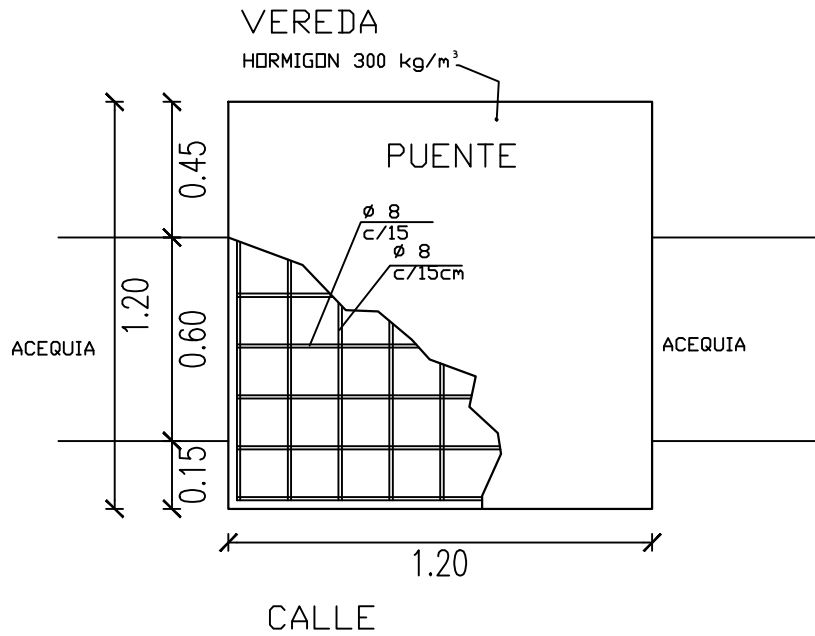

PLANTA PUENTE PEATONAL

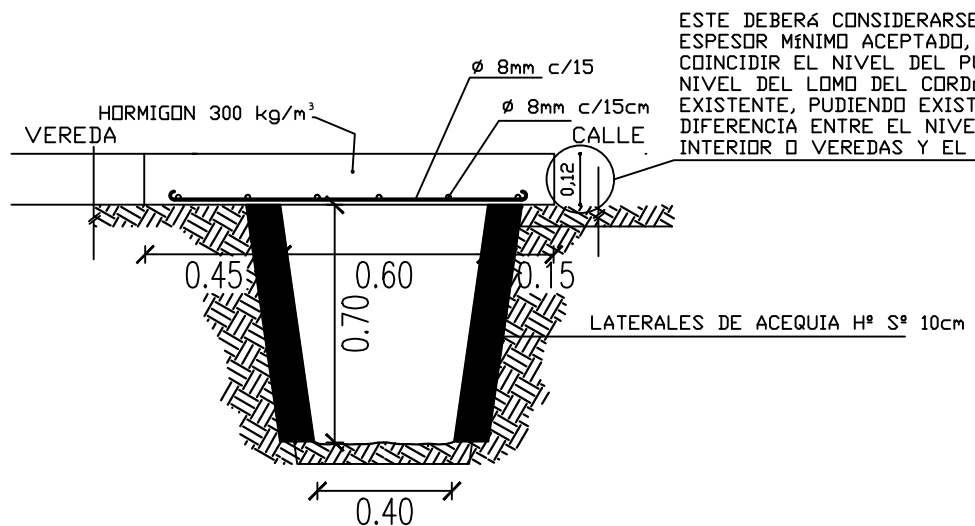

ESTE DEBERÁ CONSIDERARSE COMO ESPESOR MÍNIMO ACEPTADO, DEBIENDO COINCIDIR EL NIVEL DEL PUENTE CON EL NIVEL DEL LOMO DEL CORDÓN BANQUINA EXISTENTE, PUDIENDO EXISTIR UNA DIFERENCIA ENTRE EL NIVEL DEL PISO INTERIOR O VEREDAS Y EL CORDÓN

CORTE PUENTE PEATONAL